

## AUDI A4 BN, AVANT

泥魔/94 - 9/01

4 Porte, Doors, Portes, Türlig,

Puertas, Portas, Kapi, Πόρτες

Post. Dx/Sx, Rear Rh/Lh, Arr. Dr/Ga, Hi. R/L,

Tras. Dcho/izq, Tr. Dt/Esq, Arka Sag/Sol, Oπ Δεξ/Αρ

Alzacristallo Elettrico

Electric window regulator

Lève-vitre électrique

Elektrische Fensterheber

Elevalunas eléctrico

Levantador de vidrio eléctrico

Elektrikli pecere düzeneği

ιάταξη ανύψωσης ηλεκτρικών παραθύρων



### ISTRUZIONI DI MONTAGGIO

Per installare correttamente l'alzacristallo procedere come segue:

- Smontare con cura il pannello di rivestimento porta.
- Liberare il telaio e l'alzacristallo togliendo le viti di fissaggio (D) e "5" ed estrarlo dalla portiera.
- Sfilare il cristallo svitando i punti "4".
- Fissare la guida nei punti "2".
- Agganciare il cristallo all'alzavetro ai punti "4".
- Inserire il telaio nella portiera e fissarlo nei punti (D).
- Fissare la guida nel punto "5".
- Verificare il funzionamento generale. Rimontare il pannello di rivestimento della porta.

Grazie per aver scelto i nostri prodotti.



### INSTRUCTIONS DE MONTAGE

Pour installer correctement le lève-vitre procéder ainsi :

- Démonter avec précaution le panneau de revêtement de la portière.
- Libérer le cadre de la portière et le lève-vitre en retirant les vis de fixation (D) et «5», extraire le cadre de la portière.
- Décrocher la vitre en dévissant les points «4».
- Fixer le lève-vitre au point «2».
- Fixer la vitre au lève-vitre aux points «4».
- Insérer le cadre dans la portière et le fixer aux points (D).
- Fixer le guide au point «5».
- Vérifier le bon fonctionnement général. Remonter le panneau de la porte.

Merci d'avoir choisi nos produits.



### ASSEMBLY INSTRUCTIONS

To install the window regulator :

- Disassemble the door trim casing.
- Release the structure and the window regulator removing the fixing screws (D) and "5" and the window regulator and extract the structure.
- Pull out the glass by removing the screws "4"
- attach the new window regulator to points "2".
- Attach the glass to the window regulator at points "4".
- Reassemble the structure with the door and fix it to points (D).
- Attach the guide of window regulator to points "5"
- Check overall functioning; reassemble the door trim casing.

Thank you for choosing our products.



### INSTRUÇÕES PARA A MONTAGEM

Para instalar correctamente o dispositivo de levantar o vidro proceder como se segue:

- Desmontar com cuidado o painel de revestimento da porta.
- Liberar a armação removendo os parafusos de fixação (D) e "5" e extraí-la da porta.
- Remover o vidro desparafusando os pontos "4".
- Fixar levantador de vidro os parafusos "2".
- Fixar o vidro ao respectivo elevador nos pontos "4".
- Inserir a armação na porta e fixá-la nos pontos (D).
- Fixar o dispositivo de levantar o vidro na porta nos pontos "5".
- Verificar o funcionamento geral. Colocar novamente o painel de revestimento da porta.

Obrigado por ter escolhido os nossos produtos



Nostro alzacristallo - our window regulator - notre lève-vitre - unser Fensterheber - nuestro elevalunas - nosso levantador de vidro - bizim cam acacagi - Γρύλος δικός μας

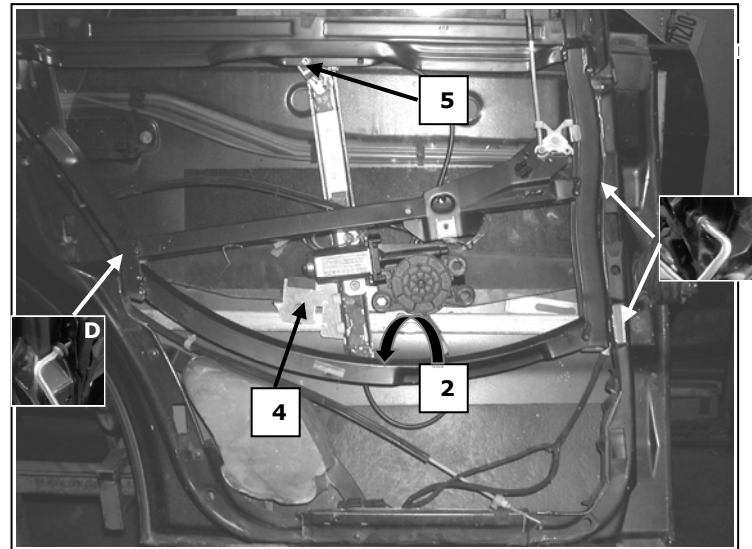

Porta lato sinistro, Portière arrière gauche, Left rear door, Puerta lado izquierdo, Hinten links Tür, Porta traseira esquerda, Sol arka kapi, πόρτα οπίσθια αριστερή



## AUDI A4 BN,AVANT

11/94 – 9/01

4 Porte, Doors, Portes, Türieg,

Puertas, Portas, Kapi, Πόρτες

Post. Dx/Sx, Rear Rh/Lh, Arr. Dr/Ga, Hi. R/L,

Tras. Dcho/Izq, Tr. Dt/Esq, Arka Sag/Sol, Oπ Δεξ/Αρ

Alzacristallo Elettrico

Electric window regulator

Lève-vitre électrique

Elektrische Fensterheber

Elevallunas eléctrico

Levantador de vidro eléctrico

Elektrikli pecere düzeneđi

ιάταξη ανύψωσης ηλεκτρικών παραθύρων

**E**

### INSTRUCCIONES DE MONTAJE

Para instalar correctamente el elevallunas, haga lo siguiente:

- Desmontar con cuidado el panel de revestimiento de la puerta.
- Libere el bastidor y el elevallunas extrayendo los tornillos de fijación (D) y "5" y extráigalo de la puerta.
- Extraiga el cristal destornillando los puntos "4".
- Fije el elevallunas en los puntos "2".
- Enganchar el cristal al elevallunas en los puntos "4".
- Introduzca el bastidor en la puerta del coche y fíjelo en los puntos (D).
- Fije la guía del elevallunas en la puerta en los puntos "5"
- Comprobar el funcionamiento general. Volver a montar el panel de revestimiento de la puerta.

Gracias por haber elegido nuestros productos.

**D**

### MONTAGE ANWEISUNGEN

Um den Fensterheber richtig zu installieren, wie folgt vorgehen:

- Das Verkleidungspaneel der Türe vorsichtig abmontieren.
- Das Gestell entfernen indem man die Befestigungsschrauben (D) und "5" entfernt und aus der Tür ziehen.
- Die Scheibe entfernen, indem man die Punkte "4" abschraubt.
- Den Fensterheber an den Punkten fixieren "2".
- Die Kristallscheibe an den Fensterheber bei den Punkten "4" anhängen.
- Das Gestell in die Tür einsetzen und an den Punkten (D) befestigen.
- Den Fensterheber an den Punkten fixieren "5"
- Die allgemeine Inbetriebnahme überprüfen. Das Verkleidungspaneel der Türe wieder montieren.

Vielen Dank, dass Sie sich für unsere Produkte entschieden haben.

**TR**

### MONTAJ TALİMATLARI

Cam kaldırma mekanizmasını doğru şekilde monte etmek için aşağıdaki gibi işlem görünüz:

- Desmontar com cuidado o painel de revestimento da porta.
- Tespit civatarlarını (D) ve "5" sökerek şaseyi serbest hale getiriniz ve kapı aksamından çıkarınız.
- "4" sayısı ile belirtilen noktaları gevşeterek camı çıkarınız.
- Cam kaldırma mekanizmasını "2" noktalarında kapıya sabitleyiniz.
- Fixar o vidro ao respectivo elevador nos pontos "4".
- Şaseyi, kapı aksamına yerleştiriniz ve (D) ile belirtilen noktalardan sabitleyiniz.
- Cam kaldırma mekanizmasını "5" noktalarında kapıya sabitleyiniz.
- Verificar o funcionamento geral. Colocar novamente o painel de revestimento da porta.

Ürünlerimizi tercih etmiş olduğunuz için tesekkür ederiz.

**GR**

### ΟΔΗΓΙΕΣ ΓΙΑ ΤΗΝ ΕΓΚΑΤΑΣΤΑΣΗ

Για να εγκαταστήσετε σωστά το μηχανισμό παραθύρου προβαίνετε ως εξής:

- Αποσυναρμολογήστε με προσοχή την ποδιά επένδυσης της πόρτας.
- Ελευθερώστε το πλαίσιο αφαιρώντας τις βίδες στερέωσης (D) και "5" και αφαιρέστε από την πόρτα.
- Αφαιρέστε το τζάμι ξεβιδώνοντας τα σημεία "4".
- Στερεώστε το μηχανισμό παραθύρου στα σημεία "2"
- Συνδέστε το κρύσταλλο στο μηχανισμό ανύψωσης στα σημεία "4".
- Εισάγετε το πλαίσιο στη θύρα και στερεώστε το στα σημεία (D).
- Στερεώστε το μηχανισμό παραθύρου στα σημεία "5"
- Ελέγξτε τη γενική λειτουργία. Τοποθετήστε και πάλι το πλαίσιο επένδυσης της πόρτας.

Επανατοποθετείτε το πλαίσιο της πόρτας.



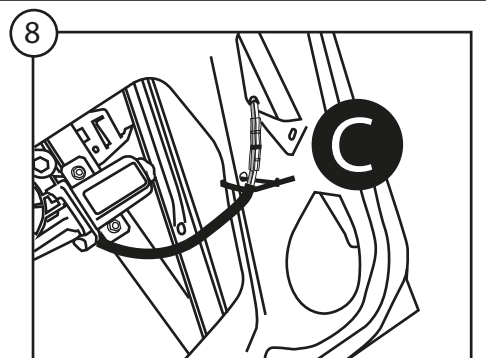
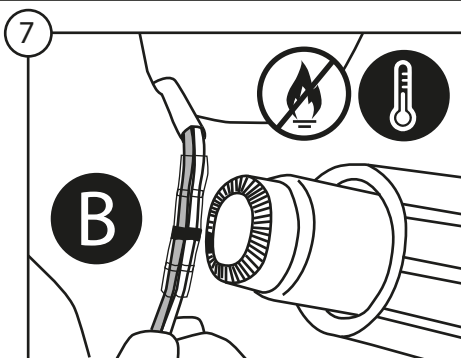
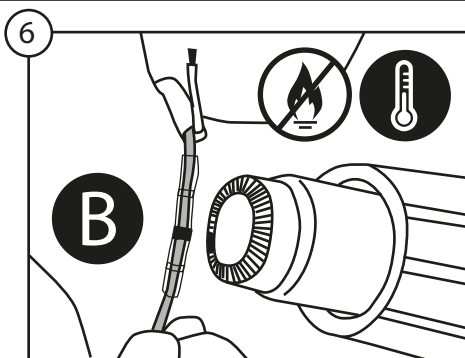
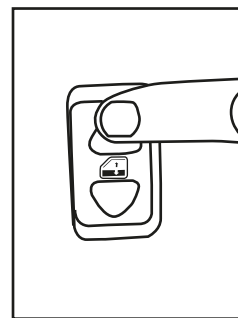
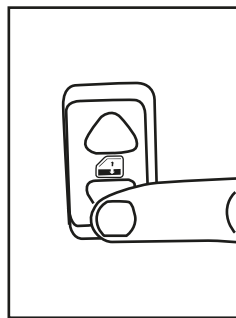
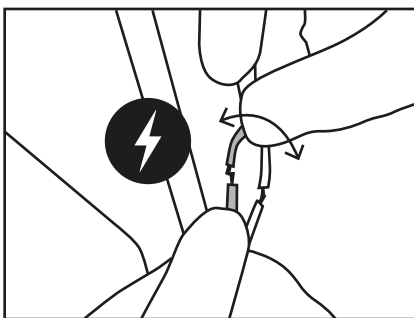
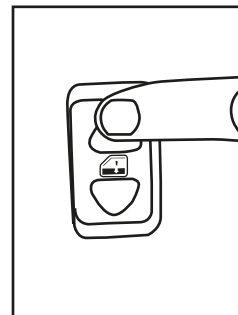
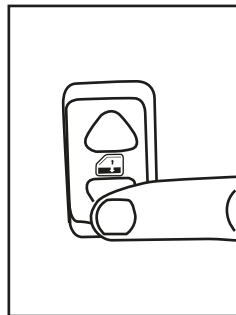
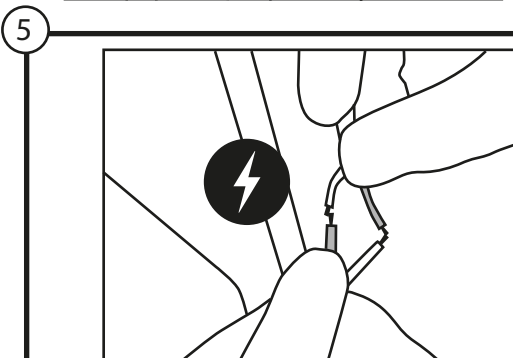
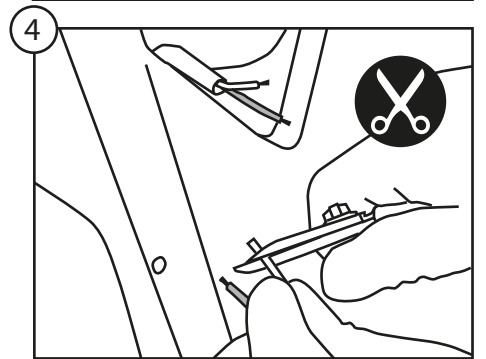
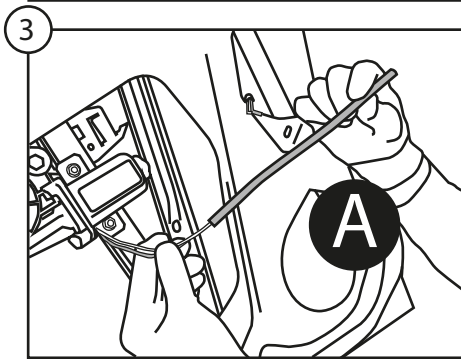
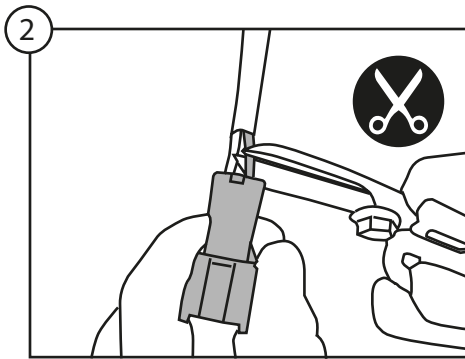
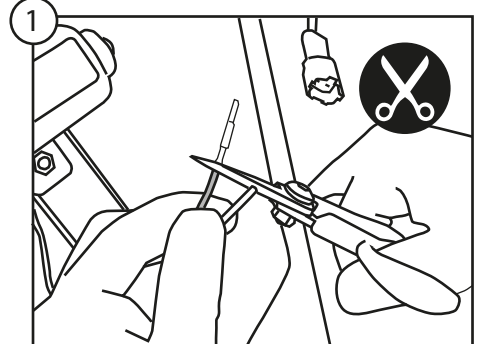
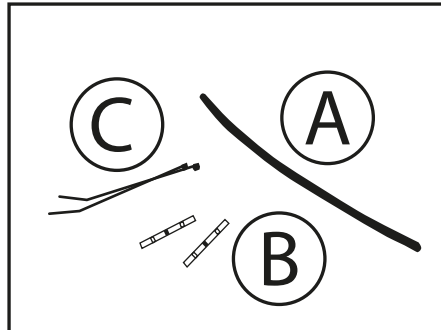
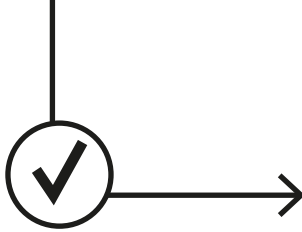
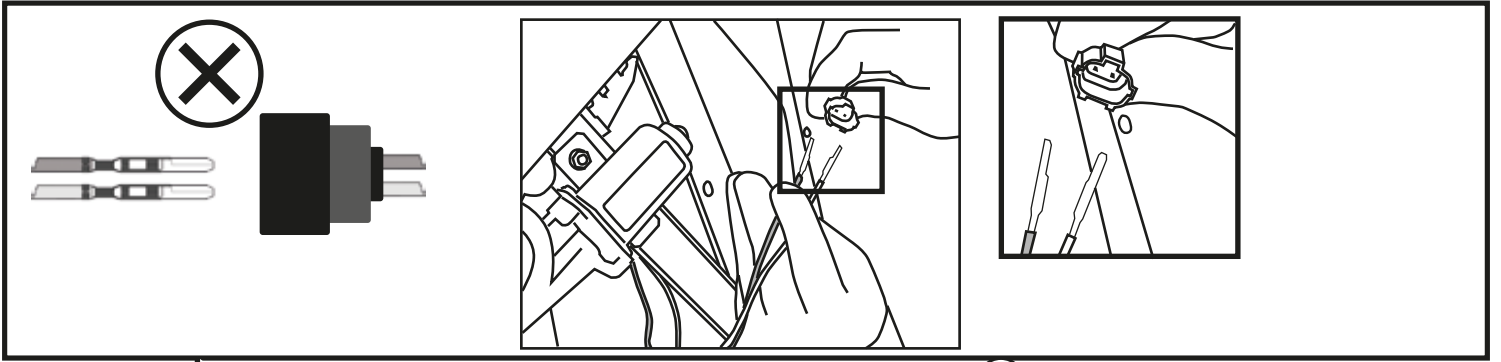

**I**

#### MANUTENZIONE

Per garantire il buon funzionamento dell'alzacristallo sostituito, accertatevi sempre che le canaline laterali in gomma (A) siano ben posizionate, pulite ed in buone condizioni. Inoltre è sempre consigliabile trattare le canaline (A) con graffite in polvere.

**GB**

#### MAINTENANCE

To ensure the new window regulator works properly, check the side rubber window channels (A) are properly positioned, clean and in good condition. The window channels (A) should be treated with dust graphite.

**F**

#### ENTRETIEN

Pour garantir le bon fonctionnement du lève-vitre après son remplacement, toujours s'assurer que les joints latéraux en caoutchouc (A) sont bien positionnés, propres et en bon état. En outre, il est recommandé d'appliquer sur les joints (A) avec graphite en poudre.

**D**

#### WARTUNG

Um ein problemloses Funktionieren des Fensterhebers zu garantieren, vergewissern Sie sich immer, ob die seitlichen Führungsschienen aus Gummi (A) richtig positioniert, sauber und in gutem Zustand sind. Weiters wird empfohlen, die Führungsschienen (A) mit pulvergraphit.

**E**

#### MANTENIMIENTO

Para garantizar el buen funcionamiento del elevavinas nuevo hay que asegurarse siempre de que las muescas de guía laterales de caucho (A) estén bien colocadas, limpias y en buenas condiciones. Además es aconsejable siempre tratar las muescas de guía (A) con grafito en polvo.

**P**

#### MANUTENÇÃO

Para garantir o bom funcionamento do elevador de vidros substituído, verificar sempre se as calhas laterais de borracha (A) estão bem colocadas, limpas e em boas condições. Além disso, é sempre aconselhável tratar as calhas (A) com grafite em pó.

**TR**

#### BAKÝM

Pencere düzeneğinin sağlıklı çalışabilmesi için yan taraflarda bulunan kauçuk kanalların (A) doğru konumlandırılmasına, temiz ve sağlam olmasına dikkat ediniz. Ayrıca, kanallara (A) toz grafit ile.

**GR**

#### ΣΥΝΤΗΡΗΣΗ

Για να εξασφαλίσετε την καλή λειτουργία της διάταξης ανύψωσης των παραθύρων που αντικαταστήσατε, να βεβαιώσετε πάντα ότι τα πλαϊνά ελαστικά κανάλια (A) είναι σωστά τοποθετημένα, καθαρά και βρίσκονται σε καλή κατάσταση. Επίσης ενδείκνυται πάντα να περιποιείστε τα κανάλια (A) με γραφίτη σε σκόνη.

