



Samopodešavajuća kvačila XTend za putnička vozila tipa I, II, III i IV

U zavisnosti od tipa, samopodešavajuća kvačila imaju različite karakteristike po kojima mogu da se prepoznaju.

1. XTend tipa I sa graničnikom kućišta (zakovanim/vijčano spojenim)

Karakteristika	Graničnik kućišta (1)
Specifičnost	Zakovan (sl. 1) ili vijčano spojen (sl. 2) graničnik kućišta
Ugradnja/ponovna upotreba/garancija	Prilikom demontaže, graničnik kućišta mora da bude olabavljen i pomičan.

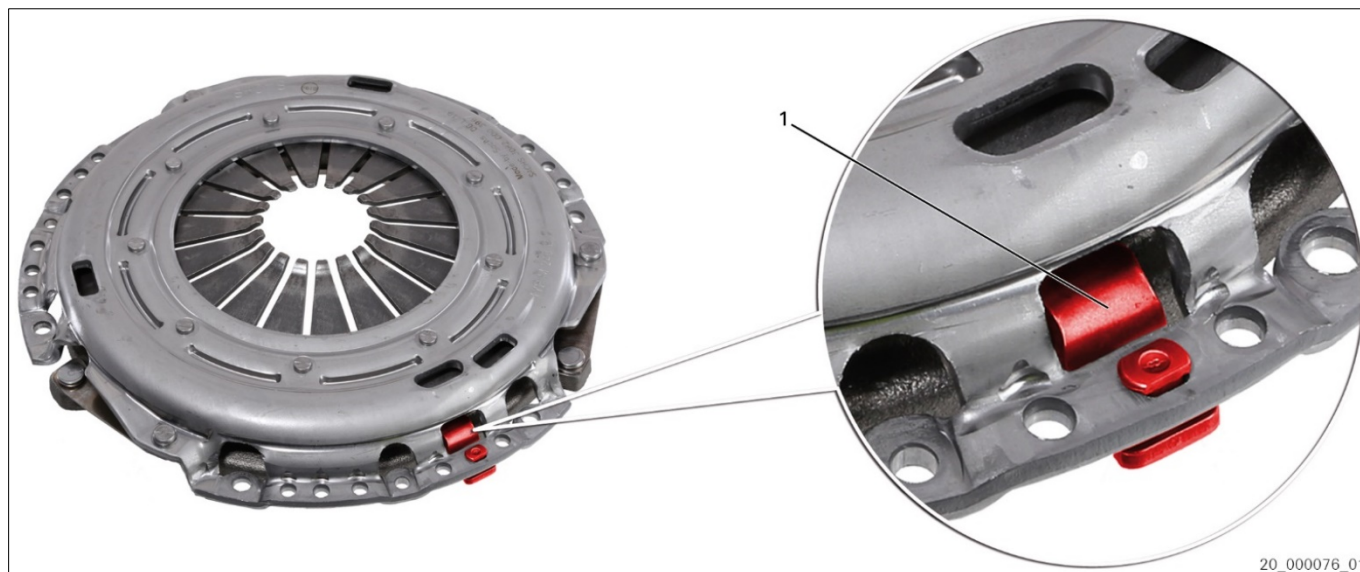

Sl. 1: XTend tipa I sa graničnikom kućišta (zakovanim)

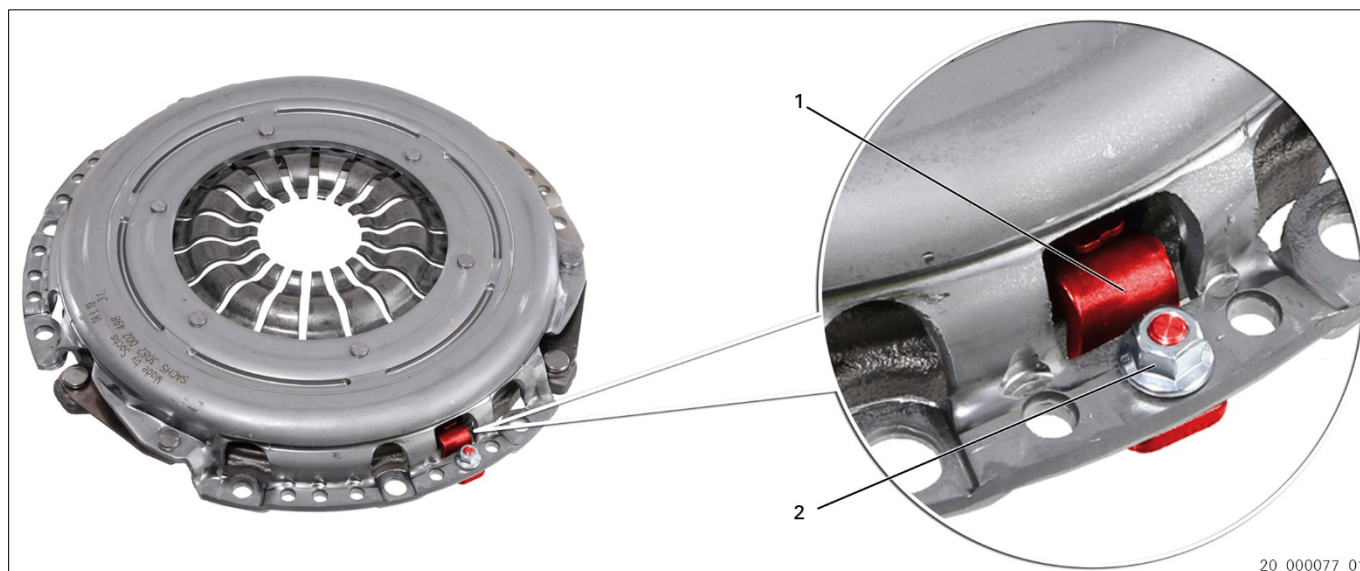

Sl. 2: XTend tipa I sa graničnikom kućišta (vijčano spojenim)

1 Graničnik kućišta

2 Navrtka



Graničnik kućišta (1) je pri isporuci pomičan.
Regulacioni mehanizam nije aktivan.



XTend tipa I, u zakovanoj izvedbi (sl. 1)

Prilikom zavrtnja potisne ploče na zamajac, graničnik kućišta (1) se blokira.

→ Regulacioni mehanizam je aktivan.

XTend tipa I, vijčano spojena izvedba (sl. 2)

Nakon zavrtnja potisne ploče na zamajac pritegnite navrtku (2).

→ Blokira graničnik kućišta (1).

→ Regulacioni mehanizam je aktivan.



Pridržavajte se servisnih informacija: 12498 SR [XTend kvačilo sa vijčano spojenim graničnikom - kompenzacija habanja ručno aktivirati].

Ponovna upotreba ili garancija

OBAVEST

Prilikom demontaže treba voditi računa da graničnik kućišta (1) ne stoji ukrivo. Ako se graničnik kućišta postavi ukrivo prilikom demontaže, to može da dovede do aktiviranja regulacionog mehanizma. Vraćanje regulacionog mehanizma u prethodni položaj nije moguće.

XTend izvedba (zakovana)

Prilikom demontaže, graničnik kućišta (1) mora da se odvoji od potisne ploče.

XTend izvedba (vijčano spojena)

Olabavite navrtku (2) pre demontaže. Nemojte da do kraja odvrnete navrtku (2).

Pridržavajte se servisnih informacija: 12498 SR [XTend kvačilo sa vijčano spojenim graničnikom - kompenzacija habanja ručno aktivirati].



ZF Aftermarket preporučuje korišćenje specijalnog alata 4200 080 561 tokom ugradnje i demontaže.



2. XTend tipa II sa vidljivim oprugama za podešavanje (sa elementom za zabavljanje/bez elementa za zabavljanje)

Karakteristika	Opruge za podešavanje (1) mogu da se vide sa spoljašnje strane
Specifičnost	U zavisnosti od broja dela, sa elementom za zabavljanje (2) ili bez njega.
Ugradnja/ponovna upotreba/garancija	Demontaža i ugradnja samo uz korišćenje specijalnog alata.

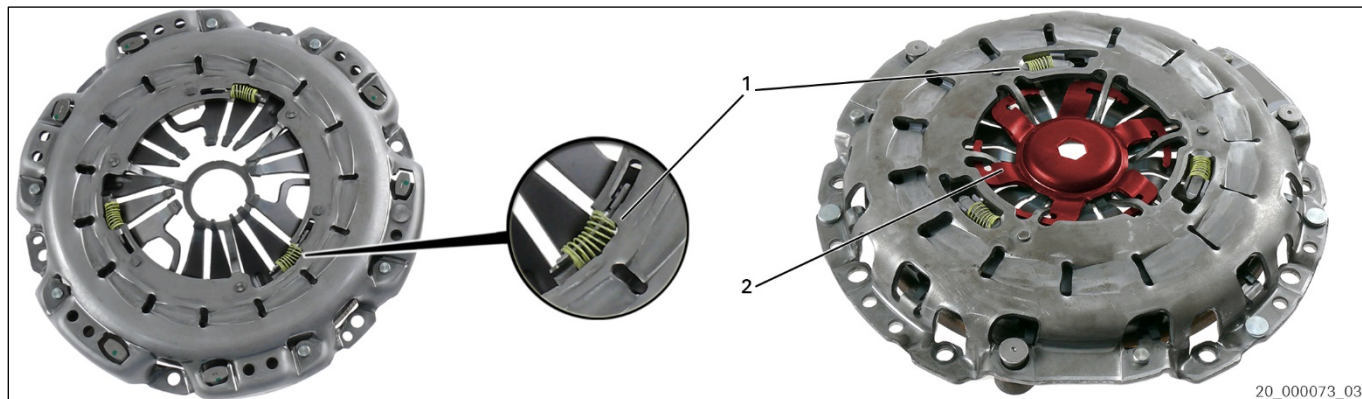

Sl. 3: XTend tipa II sa elementom za zabavljanje/bez elementa za zabavljanje

1 Opruge za podešavanje

2 Element za zabavljanje

XTend tipa II, izvedba bez elementa za zabavljanje



Koristite mehanizam za zatezanje sa trnom za centriranje (specijalni alat 4200 080 561) za montažu samopodešavajuće potisne ploče XTend tipa II bez elementa za zabavljanje. Time se sprečava krivljenje kućišta, te samim tim i pulsiranje papučice i nekontrolisana promena podešavanja.

XTend tipa II, izvedba sa elementom za zabavljanje



Uklonite element za zabavljanje (2) nakon završetka potisne ploče na zamajac. Pridržavajte se uputstva za montažu SACHS 10332 IN i 11363 IN. Centrirajte lamele koristeći odgovarajući trn za centriranje (specijalni alat 4200 080 561).

Ponovna upotreba ili garancija

OBAVEST

Vraćanje regulacionog mehanizma u prethodni položaj može da dovede do pojave smetnji u radu.



Prilikom demontaže i ugradnje koristite specijalni alat 4200 080 561.



3. XTend tipa III kod kog se ne vide opruge za podešavanje (sa elementom za zabavljanje/bez elementa za zabavljanje)

Karakteristika	Regulacioni mehanizam (2), puž
Specifičnost	U zavisnosti od broja dela, sa elementom za zabavljanje (1) ili bez njega.
Ugradnja/ponovna upotreba/garancija	Demontaža i ugradnja: Obratite pažnju na podatke proizvođača vozila.



Sl. 4: XTend tipa III bez elementa za zabavljanje

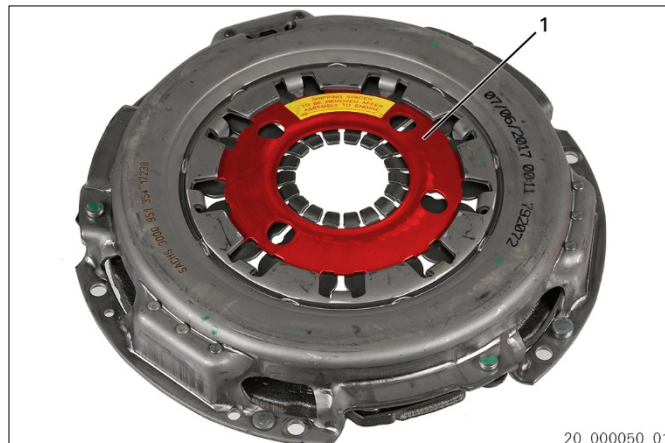

Sl. 5: XTend tipa III sa elementom za zabavljanje

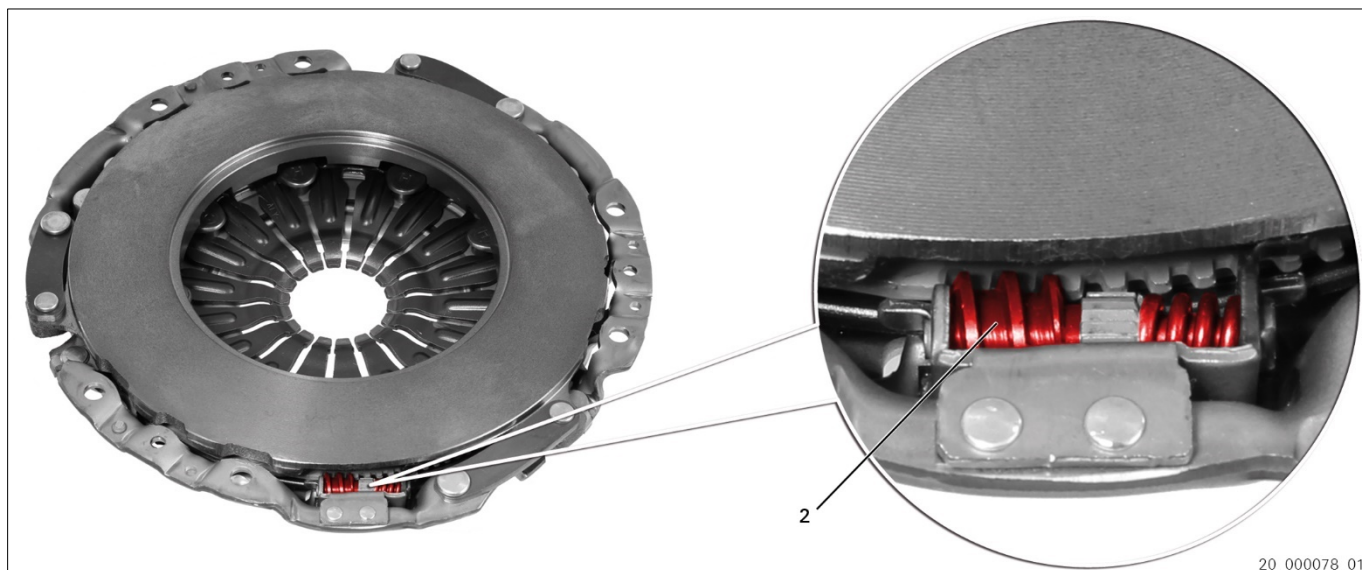

Sl. 6: Regulacioni mehanizam za XTend tipa III (primer)

1 Element za zabavljanje

2 Regulacioni mehanizam

XTend tipa III, izvedba sa elementom za zabavljanje



Uklonite element za zabavljanje (1) nakon zavrtnja potisne ploče na zamajac. Pridržavajte se servisnih informacija: 12497 SR [XTend kvačilo tipa III].

Ponovna upotreba ili garancija



ZF Aftermarket preporučuje korišćenje specijalnog alata 4200 080 561 tokom demontaže i ugradnje. Pridržavajte se servisnih informacija: 12832 SR [XTend kvačilo - Deaktiviranje kompenzacije habanja (specijalni alat)].



4. XTend tipa IV sa pločicom za blokiranje (zakovanom)

Karakteristika	Pločica za blokiranje (1)
Specifičnost	–
Ugradnja/ponovna upotreba/garancija	Demontaža i ugradnja samo uz korišćenje specijalnog alata.



Sl. 7: XTend tipa IV sa pločicom za blokiranje (zakovanom)

1 Pločica za blokiranje

XTend tipa IV sa pločicom za blokiranje

-  Koristite mehanizam za zatezanje/specijalni alat za montažu samopodešavajuće potisne ploče XTend tipa IV. Time se sprečava krivljenje kućišta, te samim tim i pulsiranje papučice i nekontrolisana promena podešavanja.

Ponovna upotreba ili garancija

-  Prilikom demontaže i ugradnje koristite specijalni alat 4200 080 561. Obratite pažnju na podatke proizvođača vozila.



5. Specijalni alat SACHS 4200 080 561



Sl. 8: Specijalni alat: mehanizam za zatezanje sa trnom za centriranje

Komplet alata za kvačila služi za stručnu demontažu i ugradnju kvačila XTend i konvencionalnih kvačila, kao i za centriranje lamela. Komplet alata za kvačila sprečava ne samo neželjenu promenu podešavanja kvačila XTend, već i krivljenje kućišta prilikom montaže konvencionalnih kvačila.

Po pravilu se za centriranje lamele koristi alat za centriranje kvačila i to čak i u slučaju motora bez ležišta za vođenje u kolenastom vratilu ili u slučaju motora kod kojih je prečnik otvora u kolenastom vratilu veći od prečnika glavčine kolenastog vratila. Sa jednim steznim elementom, stezni elementi i elementi za centriranje obezbeđuju precizno centriranje u lameli, dok sa drugim steznim elementom obezbeđuju precizno centriranje u ležištu za vođenje odn. u otvoru kolenastog vratila.



Pre montaže ispitajte bočni pomak lamele: maksimalna vrednost 0,5 mm.
Kvačila sa elementom za zabavljanje centriraju se specijalnim trnom za centriranje.
Element za centriranje uklonite tek nakon ugradnje!
ZF Aftermarket preporučuje zamenu potisne ploče, lamele i isključivača. Pridržavajte se priloženog uputstva za montažu i relevantnih servisnih informacija!



Pažljivo rukujte kvačilom. Ako to ne učinite, može da dođe do promene osnovnog podešavanja (fabričkog) koje je potrebno za pravilno funkcionisanje kvačila.
Koristite mehanizam za zatezanje sa trnom za centriranje za montažu i demontažu samopodešavajućih potisnih ploča bez elementa za zabavljanje. Time se sprečava krivljenje kućišta, te samim tim i pulsiranje papučiće i nekontrolisana promena podešavanja.

