

Kendinden Ayarlamalı Debriyajlar XTend Binek Araç Tip I, II, III, IV

Tipe bağlı olarak kendinden ayarlamalı debriyajlar ayırt edilmeleri için çeşitli özelliklere sahiptir.

1. Gövde dayanaklı XTend Tip I (perçinlenmiş / vidalanmış)

Özellik	Gövde dayanağı (1)
Belirleyici özellik	Gövde dayanağı perçinlenmiş (Şek. 1) veya vidalanmış (Şek. 2)
Montaj / Tekrar kullanım / Garanti	Sökme sırasında gövde dayanağı çözülmeli ve hareketli olmalıdır.

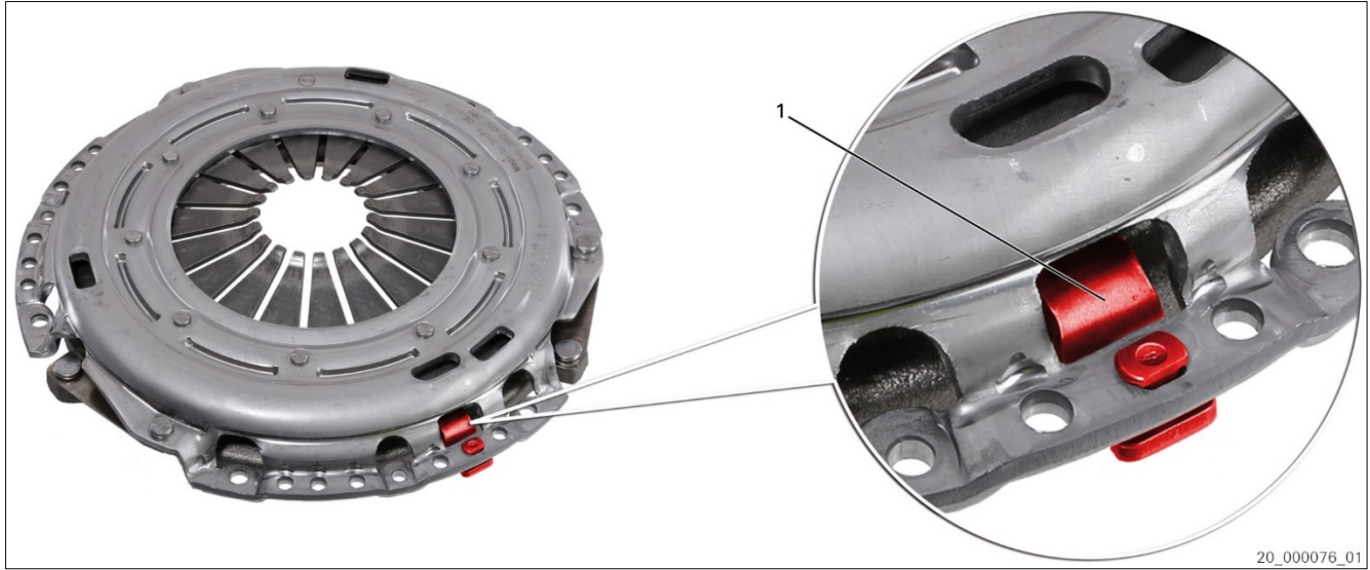

Şek. 1: Gövde dayanaklı XTend Tip I (perçinlenmiş)

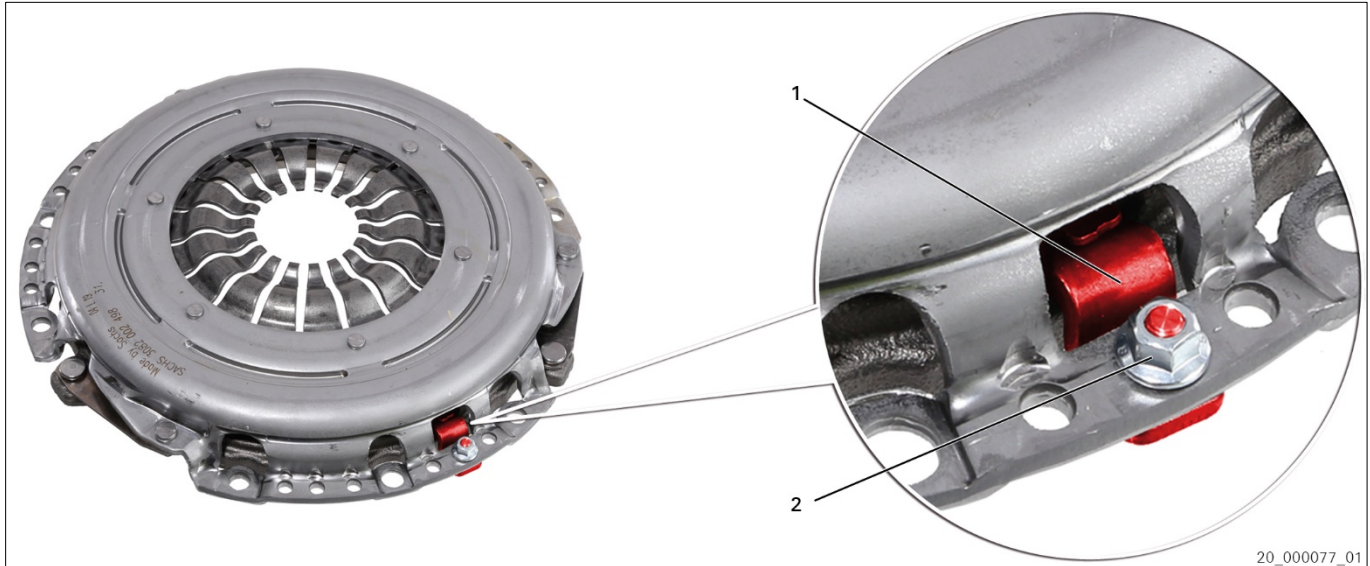

Şek. 2: Gövde dayanaklı XTend Tip I (vidalanmış)

1 Gövde dayanağı

2 Somun



Gövde dayanağı (1) teslimat durumunda hareketlidir.
Ardıl ayar mekanizması etkin değildir.

**XTend Tip I perçinli model (Şek. 1)**

Debriyaj baskı plakasının volana vidalanması sırasında gövde dayanağı (1) sabitlenir.
→ Ardıl ayar mekanizması etkindir.

XTend Tip I vidalanmış model (Şek. 2)

Debriyaj baskı plakasının volana vidalanmasından sonra somunu (2) sıkın.
→ Gövde dayanağını (1) sabitleyin.
→ Ardıl ayar mekanizması etkindir.



Servis bilgisini dikkate alın: 12498 TR [Vidalı stoplu XTend kavrama - Aşınma dengelemesinin manuel etkinleştirilmesi].

Tekrar kullanım veya garanti**DUYURU**

Sökme sırasında gövde dayanağının (1) deforme olmamasına dikkat edin. Gövde dayanağı sökülürken deforme olursa ayarlama mekanizması çözülebilir. Ayarlama mekanizmasının geri alınması mümkün değildir.

XTend modeli (perçinlenmiş)

Sökerken gövde dayanağı (1) debriyaj baskı plakasından çözülmelidir.

XTend modeli (vidalanmış)

Sökmeden önce somunu (2) çözün. Somunu (2) komple sökmeyin.
Servis bilgisini dikkate alın: 12498 TR [Vidalı stoplu XTend kavrama - Aşınma dengelemesinin manuel etkinleştirilmesi].



ZF Aftermarket montaj ve sökme için 4200 080 561 özel el aletini öneriyor.



2. Görünen ayar yaylı XTend Typ II (kilitleme parçasız / kilitleme parçalı)

Özellik	Ayar yayları (1) dışarıdan görünür
Belirleyici özellik	Kilitleme parçasız veya kilitleme parçalı (2) ürün numarasına bağlı.
Montaj / Tekrar kullanım / Garanti	Sökme ve montaj sadece özel el aletiyle.

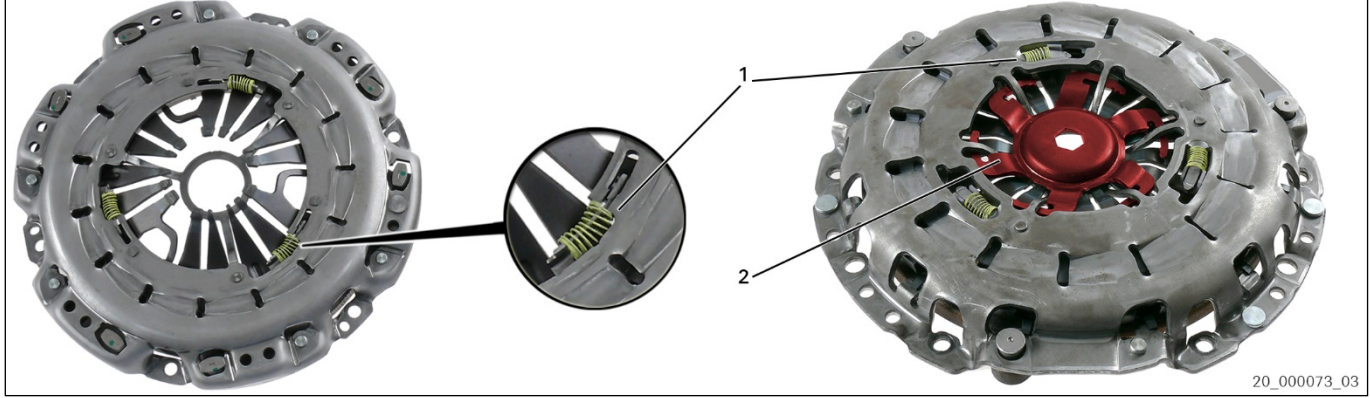

Şek. 3: Kilitleme parçasız / kilitleme parçalı XTend Tip II

1 Ayar yayları

2 Kilitleme parçası

Kilitleme parçasız XTend Tip II modeli



Kilitleme parçası olmayan XTend Tip IV kendinden ayarlamalı debriyaj baskı plakasının montajı için merkezleme malafalı gerdirme tertibatını (özel el aleti 4200 080 561) kullanın. Bu, şanzıman gövdesinin çekmesini ve böylelikle pedalın titreşim yapmasını ve kontrolsüz ardıl ayarlamayı önler.

Kilitleme parçalı XTend Tip II modeli



Debriyaj baskı plakasını volana vidalandıktan sonra kilitleme parçasını (2) çıkarın. SACHS 10332 IN ve 11363 IN montaj kılavuzunu dikkate alın. Debriyaj diskini uygun merkezleme malafasıyla merkezleyin (özel el aleti 4200 080 561).

Tekrar kullanım veya garanti

DUYURU

Ayarlama mekanizmasının geri alınması işlev arızalarına yol açabilir.



Sökme ve montaj için 4200 080 561 özel el aletini kullanın.



3. Görünmeyen ayar yaylı XTend Tip III (kilitleme parçasız / kilitleme parçalı)

Özellik	Ardıl ayar mekanizması (2), sonsuz dişli
Belirleyici özellik	Kilitleme parçasız veya kilitleme parçalı (1) ürün numarasına bağlı.
Montaj / Tekrar kullanım / Garanti	Sökme ve takma: Araç üreticisinin bilgilerini dikkate alın.



Şek. 4: Kilitleme parçasız XTend Tip III

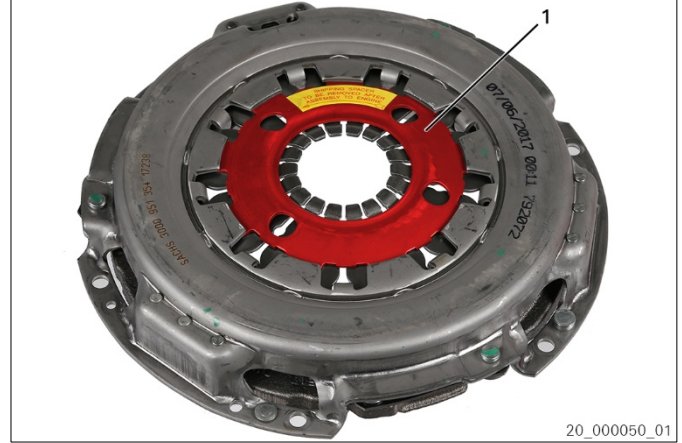

Şek. 5: Kilitleme parçalı XTend Tip III

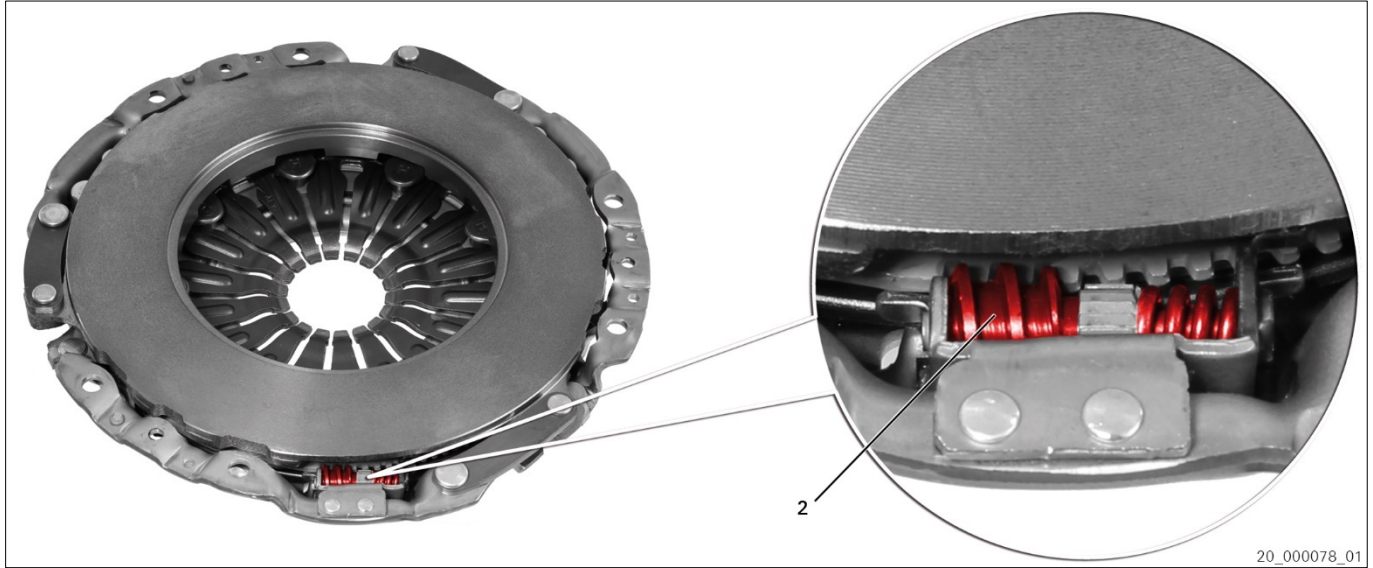

Şek. 6: Ardıl ayar mekanizması XTend Tip III (örnek)

1 Kilitleme parçası

2 Ardıl ayar mekanizması

Kilitleme parçalı XTend Tip III modeli



Debriyaj baskı plakasını volana vidalandıktan sonra kilitleme parçasını (1) çıkarın. Servis bilgisini dikkate alın: 12497 TR [XTend Kavrama Tip III].

Tekrar kullanım veya garanti



ZF Aftermarket sökme ve montaj için 4200 080 561 özel el aletini öneriyor. Servis bilgisini dikkate alın: 12832 TR [XTend kavrama - Aşınma dengelemesinin devre dışı bırakılması (özel alet)].



4. Sabitleme sacı XTend Tip IV (perçinlenmiş)

Özellik	Sabitleme sacı (1)
Belirleyici özellik	—
Montaj / Tekrar kullanım / Garanti	Sökme ve montaj sadece özel el aletiyle.



Şek. 7: Sabitleme sacı XTend Tip IV (perçinlenmiş)

1 Sabitleme sacı

Sabitleme sacı XTend Tip IV



XTend Tip IV kendinden ayarlamalı debriyaj baskı plakasının montajı için gerdirme tertibatı / özel el aleti kullanın. Bu, şanzıman gövdesinin çekmesini ve böylelikle pedalin titreşim yapmasını ve kontrolsüz ardıl ayarlamayı önler.

Tekrar kullanım veya garanti



Sökme ve montaj için 4200 080 561 özel el aletini kullanın. Araç üreticisinin bilgilerini dikkate alın.



5. SACHS 4200 080 561 özel el aleti



Şek. 8: Özel el aleti: Merkezleme malafalı gerdirme tertibatı

Debriyaj alet seti XTend debriyajlarının ve geleneksel debriyajların sökülmesi ve takılması ve ayrıca debriyaj disklerinin merkezlenmesi içindir. Debriyaj alet seti sadece XTend debriyajlarının istenmeyen ardıl ayarlanmasını önlemekle kalmaz aynı zamanda geleneksel debriyajlarda montaj sırasında şanzıman gövdesinin çekmesini de önler.

Debriyaj diskinin merkezlenmesi için genel olarak debriyaj merkezleme aleti kullanılır. Bu alet ayrıca krank milinde pilot yatağı olmayan veya debriyaj diski poyra çapından daha büyük krank mili delik çaplı motorlarda da kullanılır. Gerdirme elemanları ve merkezleme elemanları bir germe elemanı ile debriyaj diskinde hassas merkezlemeyi ve diğer germe elemanı ile pilot yatağında veya krank mili deliğinde hassas merkezlemeyi garantiler.



Montaj öncesinde debriyaj diskinin aksenal deformasyonunu kontrol edin: Maksimum değer 0,5 mm. Kilitleme parçalı debriyajlar özel bir merkezleme malafasıyla merkezlenir. Kilitleme parçasını ancak montajdan sonra çıkarın! ZF Aftermarket prensip olarak baskı plakasının, debriyaj diskinin ve debriyaj kumandasının değiştirilmesini önerir. Birlikte bulunan montaj kılavuzunu ve önemli servis bilgilerini dikkate alın!



Debriyajı kullanırken dikkat. Aksi durumda işlevi için gerekli temel ayarı (fabrika çıkışında) değiştirebilir. Kilitleme parçası olmayan kendinden ayarlamalı baskı plakalarının takılması ve sökülmesi için merkezleme malafalı gerdirme tertibatını kullanın. Bu, şanzıman gövdesinin çekmesini ve böylelikle pedalin titreşim yapmasını ve kontrolsüz ardıl ayarlamayı önler.



www.aftermarket.zf.com/serviceinformation