



Itsesäätyvät kytkimet XTend henkilöautot tyyppi I, II, III, IV

Erityyppiset itsesäätyvät kytkimet ovat tunnistettavissa erilaisten tuntomerkkien perusteella.

1. Kotelon (niitatulla/ruuvikiinnitteisellä) vasteella varustettu XTend-kytkimen tyyppi I

Tuntomerkki	Kotelon vaste (1)
Erytyspiirre	Kotelon vaste niitattu (kuva 1) tai kiinni ruuvattu (kuva 2)
Asennus/uudelleenkäyttö/virhevastuu	Kotelon vasteen on irrotettaessa irrottava ja liikuttava.

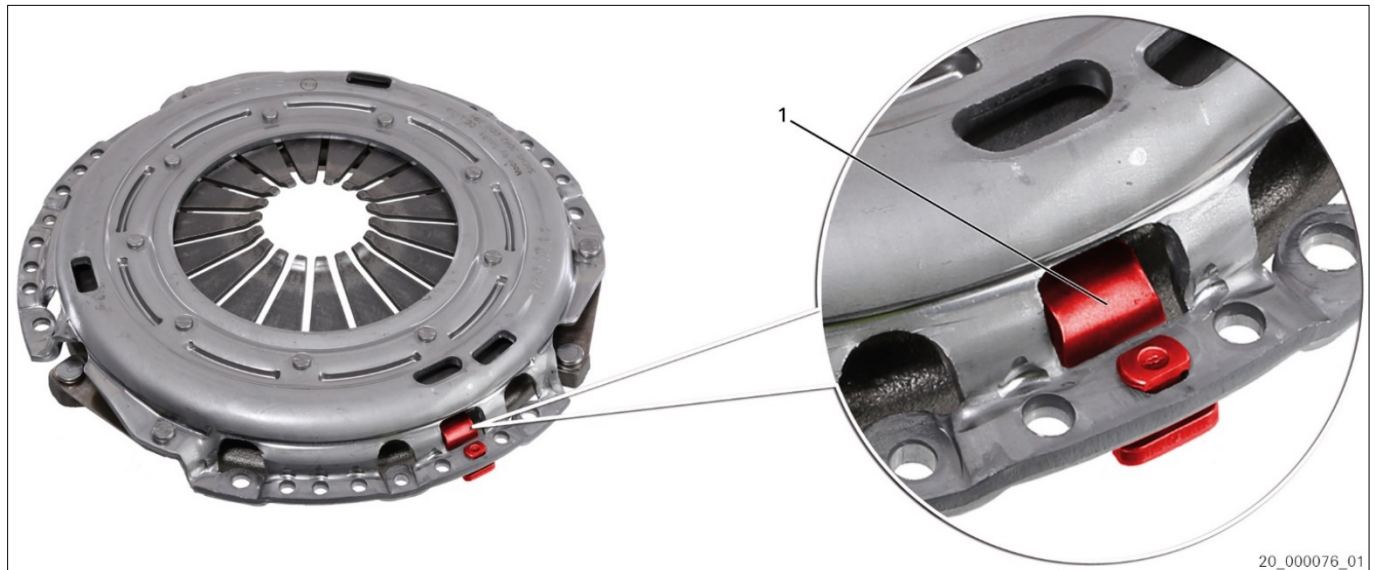

Kuva 1: kotelon (niitatulla) vasteella varustettu XTend-kytkimen tyyppi I

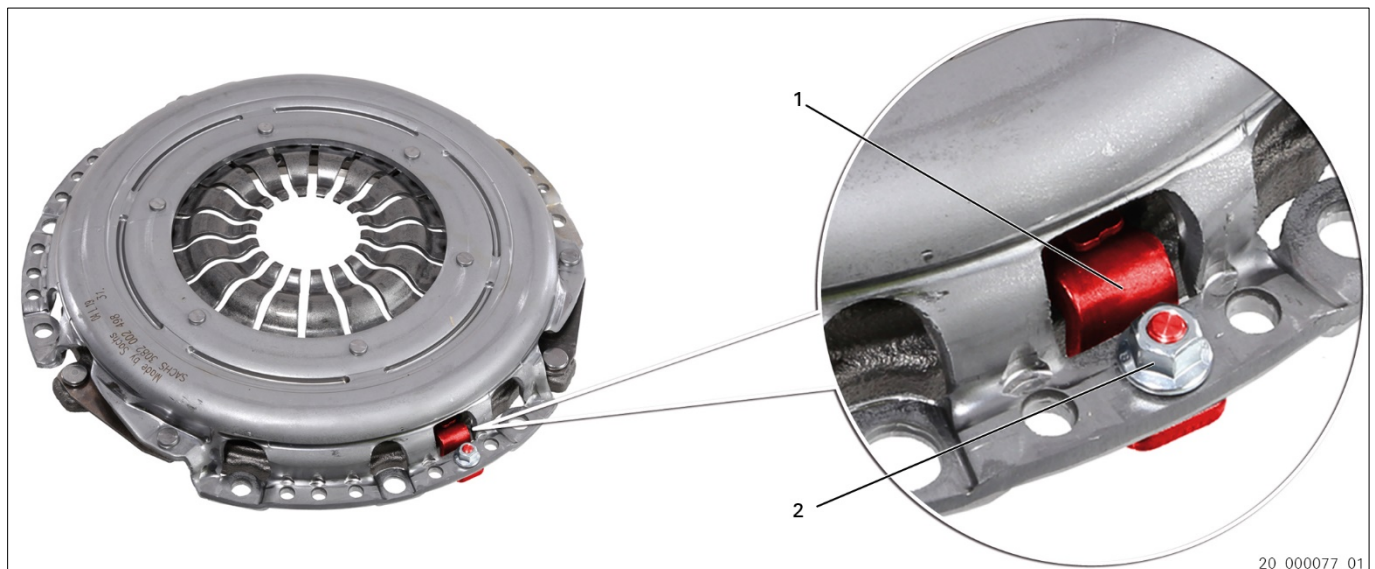

Kuva 2: kotelon (ruuvikiinnitteisellä) vasteella varustettu XTend-kytkimen tyyppi I

1 Kotelon vaste

2 Mutteri



Kotelon vaste (1) pääsee liikkumaan toimitustilassa.
Jälkisäätömekanismi ei ole aktiivinen.



XTend-kytkimen tyyppi I, niitattu vaste (kuva 1)

Kun kytkimen painelevy kiinnitetään vauhtipyörään, kotelon vaste (1) lukittuu.

→ Jälkisäätömekanismi on aktiivinen.

XTend-kytkimen tyyppi I, ruuvikiinnitteinen vaste (kuva 2)

Kiinnitä kytkimen painelevy ruuveilla vauhtipyörään ja kiristä mutteri (2).

→ Lukitsee kotelon vasteen (1).

→ Jälkisäätömekanismi on aktiivinen.



Huomioi huoltotiedot: 12498 FI [XTend-kytkin, jossa ruuvattu vaste - kulumisen tasoituksen aktivointi käsin].

Uudelleenkäyttö tai virhevastuu

ILMOITUS

Varmista irrottamisen yhteydessä, että kotelon vaste (1) ei kallistu. Jos kotelon vaste kallistuu irrottaessa, säätömekanismi voi laueta. Säätömekanismin palauttaminen lähtöasentoon ei ole tällöin enää mahdollista.

XTend-kytkimen malli (niitattu)

Kotelon vasteen (1) on irrottaessa irrottava kytkimen kotelosta.

XTend-kytkimen malli (ruuvikiinnitteinen)

Avaa mutteri (2) ennen irrottamista. Älä poista mutteria (2) kokonaan.

Huomioi huoltotiedot: 12498 FI [XTend-kytkin, jossa ruuvattu vaste - kulumisen tasoituksen aktivointi käsin].



ZF Aftermarket suosittelee asentamiseen ja irrottamiseen erikoistyökalua 4200 080 561.



2. Näkyvillä säätäjousilla varustettu XTend-kytkimen tyyppi II (ei lukituskappaletta / lukituskappale)

Tuntomerkki	Säätäjouset (1) näkyvät ulkopuolelle
Erytyspiirre	Kytkin on varustettu tuotenumeroista riippuen lukituskappaleella (2).
Asennus/uudelleenkäyttö/virhevastuu	Irrottaminen ja asennus vain erikoistyökälulla.

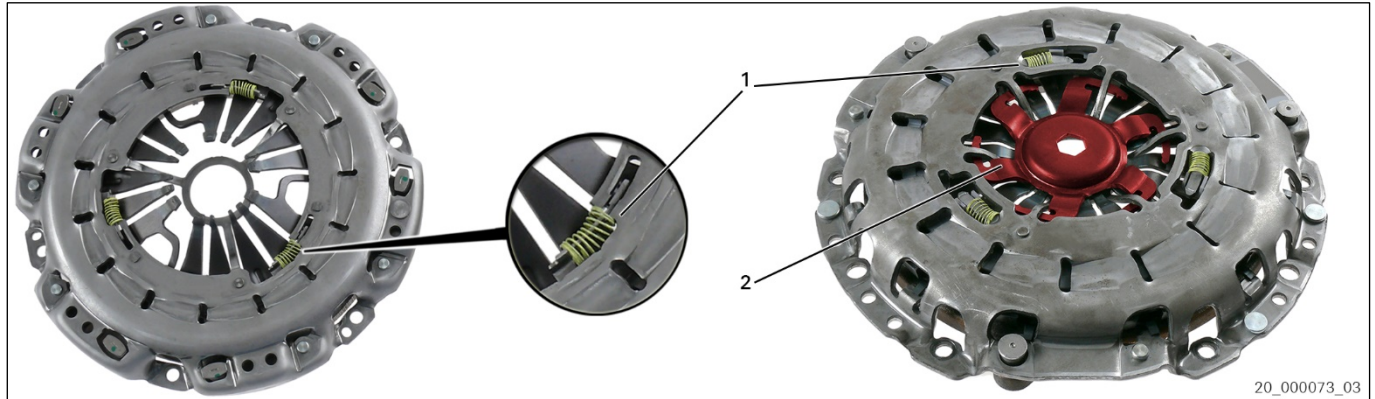

Kuva 3: XTend-kytkimen tyyppi II, ei lukituskappaletta / lukituskappale

1 Säätäjouset

2 Lukituskappale

XTend-kytkimen tyyppi II, malli ilman lukituskappaletta

-  Käytä kiinnitystyökäluä ja keskitystuurnaa (erikoistyökälu 4200 080 561) asentaessasi itsesäätyvän tyyppin II XTend-kytkimen painelevyn kytkimeen, johon ei kuulu lukituskappaletta. Se estää kytkimen kotelon vääntymisen ja siten polkimen sykkeisyyden ja kytkimen hallitsemattoman säätymisen.

XTend-kytkimen tyyppi II, lukituskappaleella varustettu malli

-  Poista lukituskappale (2) kytkimen painelevyn asennuksen jälkeen. Ota huomioon SACHSin asennusohjeet 10332 IN ja 11363 IN. Keskitä kytkinlevy sopivalla keskitystuurnalla (erikoistyökälu 4200 080 561).

Uudelleenkäyttö tai virhevastuu

ILMOITUS

Säätömekanismiin palauttaminen voi johtaa toimintahäiriöihin.

-  Käytä irrottamiseen ja asentamiseen erikoistyökäluä 4200 080 561.



3. XTend-kytkimen tyyppi III, varustettu piilossa olevilla säätäjousilla (ei lukituskappaletta / lukituskappale)

Tuntomerkki	Jälkisäätömekanismi (2), kierukka
Erytispiirre	Kytkin on varustettu tuotenumerausta riippuen lukituskappaleella (1).
Asennus/uudelleenkäyttö/virhevastuu	Irrotus ja asennus: ota huomioon ajoneuvon valmistajan ilmoittamat tiedot.



Kuva 4: XTend-kytkimen tyyppi III ilman lukituskappaletta

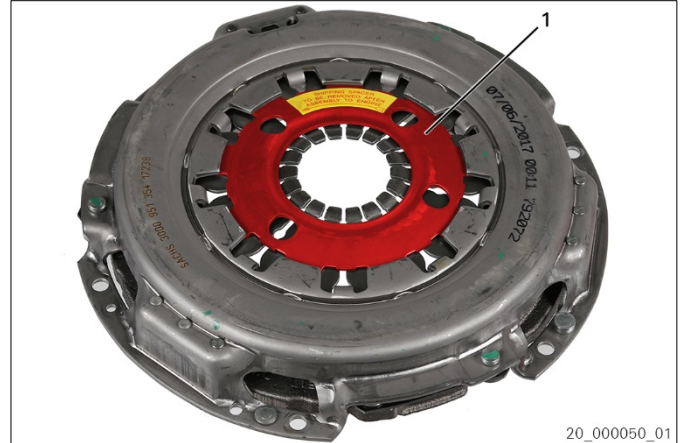

Kuva 5: XTend-kytkimen tyyppi III, varustettu lukituskappaleella

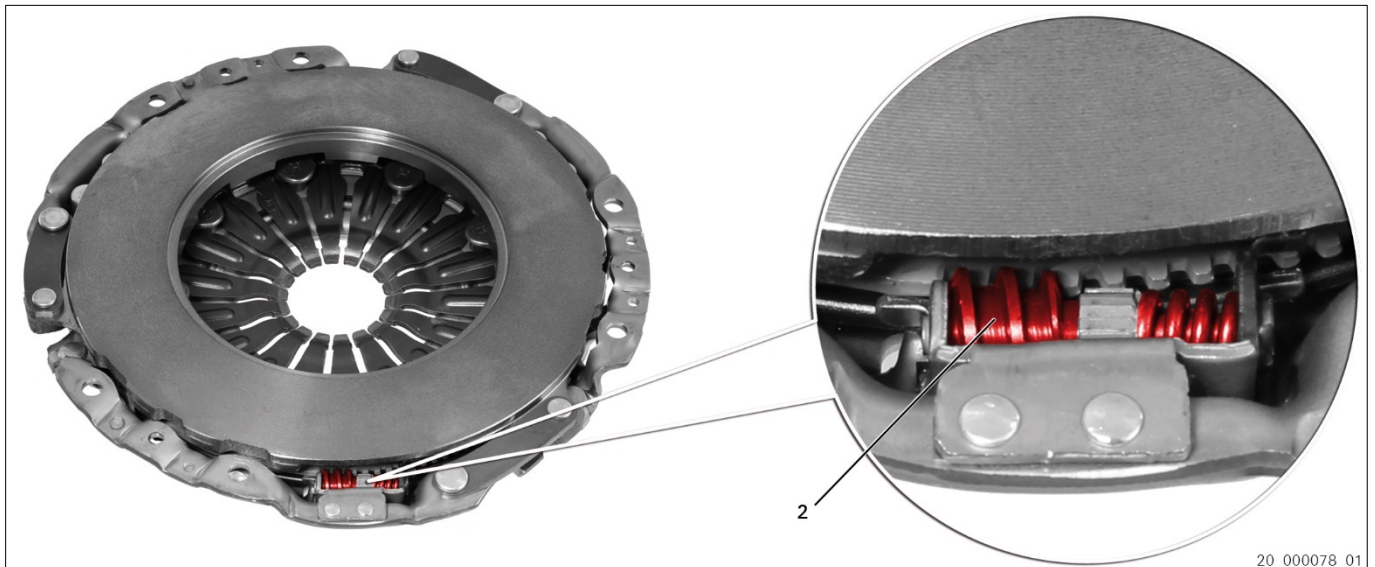

Kuva 6: XTend-kytkimen tyyppi III jälkisäätömekanismi XTend (esimerkki)

1 Lukituskappale

2 Jälkisäätömekanismi

XTend-kytkimen tyyppi III, lukituskappaleella varustettu malli



Poista lukituskappale (1) kytkimen painelevyn asennuksen jälkeen. Ota huomioon huoltotiedot: 12497 FI [XTend-kytkin, tyyppi III].

Uudelleenkäyttö tai virhevastuu



ZF Aftermarket suosittelee asentamiseen ja irrottamiseen erikoistyökälua 4200 080 561. Ota huomioon huoltotiedot: 12832 FI [XTend-kytkin - Kulumisentasauksen poistaminen toiminnasta (erikoistyökälu)].



4. XTend-kytkimen tyyppi IV, varustettu (niitatulla) lukituslevyllä

Tuntomerkki	Lukituslevy (1)
Erytyspiirre	–
Asennus/uudelleenkäyttö/virhevastuu	Irrottaminen ja asennus vain erikoistyökalulla.



Kuva 7: XTend-kytkimen tyyppi IV, varustettu (niitatulla) lukituslevyllä

1 Lukituslevy

XTend-kytkimen tyyppi IV, varustettu lukituslevyllä

-  Käytä kiinnitystyökalua/erikoistyökalua asentaessasi tyyppin IV itsesäätävän XTend-kytkimen painelevyn. Se estää kytkimen kotelon vääntymisen ja siten polkimen sykkeisyyden ja kytkimen hallitsemattoman säätymisen.

Uudelleenkäyttö tai virhevastuu

-  Käytä irrottamiseen ja asentamiseen erikoistyökalua 4200 080 561. Ota huomioon auton valmistajan ilmoittamat tiedot.



5. SACHSin erikoistyökalu 4200 080 561



Kuva 8: Erikoistyökalu: kiinnitystyökalu ja keskitystuurna

Kytkeyntökalusarjaa käytetään XTend-kytkinten ja tavallisten kytkinten asianmukaiseen irrottamiseen ja asentamiseen sekä kytkinlevyjen keskittämiseen. Kytkeyntökalusarja estää paitsi XTend-kytkimen tahattoman jälkisäädön myös tavallisen kytkimen kotelon vääntymisen asennettaessa.

Kytkeyntölevyn keskittämiseen käytetään yleensä kytkimen keskitystyökaluja, myös sellaisissa moottoreissa, joiden kampiakselissa ei ole ohjainlaakeria tai joiden kampiakselin reiän halkaisija on suurempi kuin kytkinlevyn navan halkaisija. Toinen kiinnitysosiin ja keskitysosiin kuuluva kiinnitysosa varmistaa tarkan keskityksen kytkinlevyyn ja toinen kiinnitysosa puolestaan tarkan keskityksen ohjanlaakeriin tai kampiakselin reikään.



Ennen asennusta tarkastettava: kytkinlevyn sivuttaisheitto, enintään 0,5 mm.

Lukituskappaleelliset kytkimet keskitetään erityisellä keskitystuurnalla.

Poista lukituskappale vasta asennuksen jälkeen!

ZF Aftermarket suosittelee aina vaihtamaan painelevyn, kytkinlevyn ja irrotinlaakerin. Ota huomioon oheiset asennusohjeet ja asiaankuuluvat huoltotiedot!



Käsittele kytkintä varovasti. Muutoin toiminnan kannalta tarpeellinen perussäätö (tehtaalla tehty) saattaa muuttua.

Käytä kiinnitystyökalua ja keskitystuurnaa asentaessasi ja irrottaessasi itsesäätäviä kytkimen painelevyjä, joita ei ole varustettu lukituskappaleella. Se estää kytkimen kotelon vääntymisen ja siten polkimien sykkeisyyden ja kytkimen hallitsemattoman säätymisen.



www.aftermarket.zf.com/serviceinformation