



Embragues autoajustables Xtend Turismo Tipos I, II, III, IV

Los embragues autoajustables tienen, dependiendo del tipo, diferentes características que permiten reconocerlos.

1. XTend Tipo I con tope de la carcasa (remachado / atornillado)

Característica	Tope de carcasa (1)
Peculiaridad	Tope de la carcasa remachado (Fig. 1) o atornillado (Fig. 2)
Montaje / Reutilización / Garantía	Al desmontarlo, el tope de la carcasa debe soltarse y poder moverse.

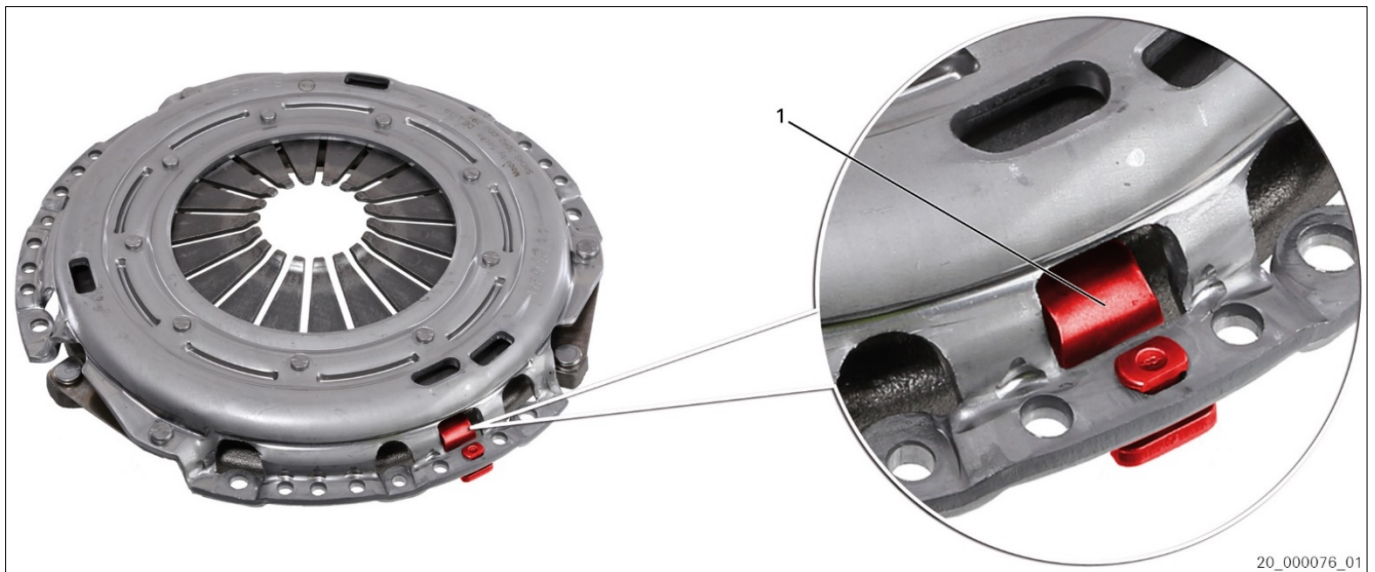

Fig. 1: XTend Tipo I con tope de la carcasa (remachado)

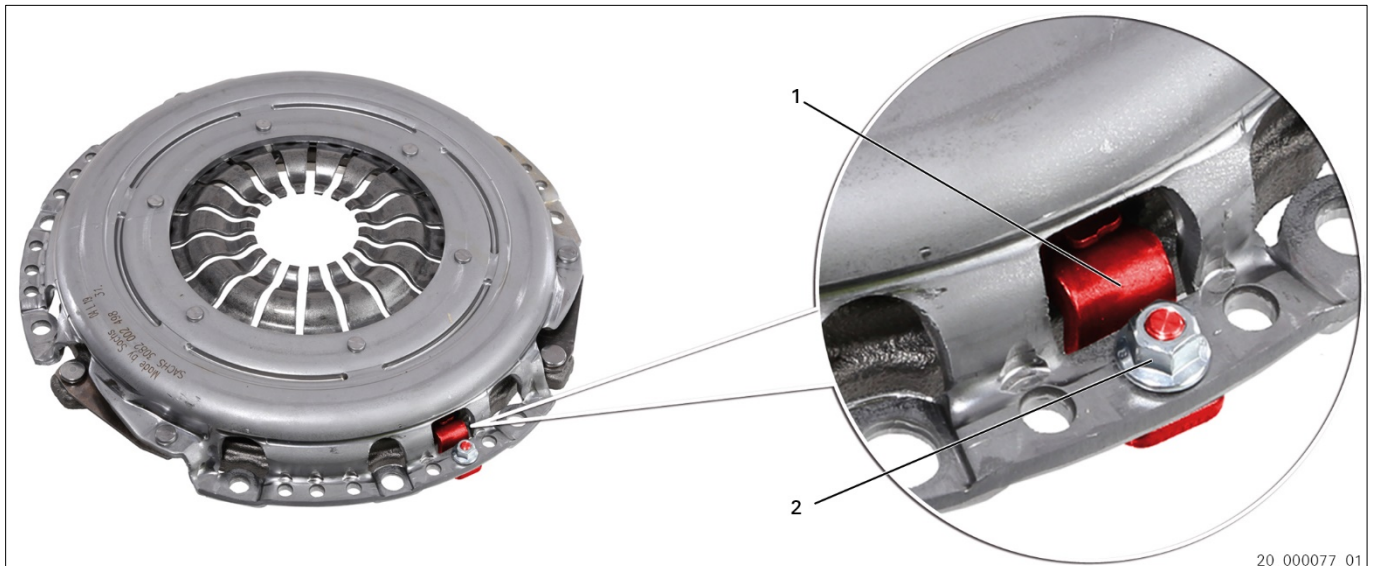

Fig. 2: XTend Tipo I con tope de la carcasa (atornillado)

1 Tope de la carcasa

2 Tuerca



El tope de la carcasa (1) puede moverse en el estado de entrega.
El mecanismo de reajuste no está activado.



XTend Tipo I Versión remachada (Fig. 1)

Al atornillar el plato de presión del embrague en el volante de inercia se bloqueará el tope de la carcasa (1).
→ El mecanismo de reajuste está activado.

XTend Tipo I Versión atornillada (Fig. 2)

Tras atornillar el plato de presión del embrague en el volante de inercia, apretar tuerca (2).
→ Bloquea el tope de la carcasa (1).
→ El mecanismo de reajuste está activado.



Seguir la información de servicio: 12498 ES [Embrague XTend con tope atornillado: activar manualmente la compensación de desgaste].

Reutilización o garantía

AVISO

Durante el desmontaje, asegurarse de que el tope de la carcasa (1) no se ladee. Si el tope de la carcasa se ladea al desmontarlo, el mecanismo de ajuste puede activarse. No es posible restablecer el mecanismo de ajuste.

Xtend Versión (remachada)

Durante el desmontaje, el tope de la carcasa (1) debe soltarse del plato de presión del embrague.

XTend Versión (atornillada)

Antes de desmontarlo, soltar la tuerca (2). No desatornillar la tuerca (2) completamente.
Seguir la información de servicio: 12498 ES [Embrague XTend con tope atornillado: activar manualmente la compensación de desgaste].



Para el montaje y desmontaje, ZF Aftermarket recomienda la herramienta especial 4200 080 561.



2. XTend Tipo II con resortes de reajuste (sin/con pieza de bloqueo)

Característica	Resortes de reajuste (1) visibles desde el exterior
Peculiaridad	Dependiendo del número de artículo, sin o con pieza de bloqueo (2).
Montaje / Reutilización / Garantía	Montaje y desmontaje solo con herramienta especial.

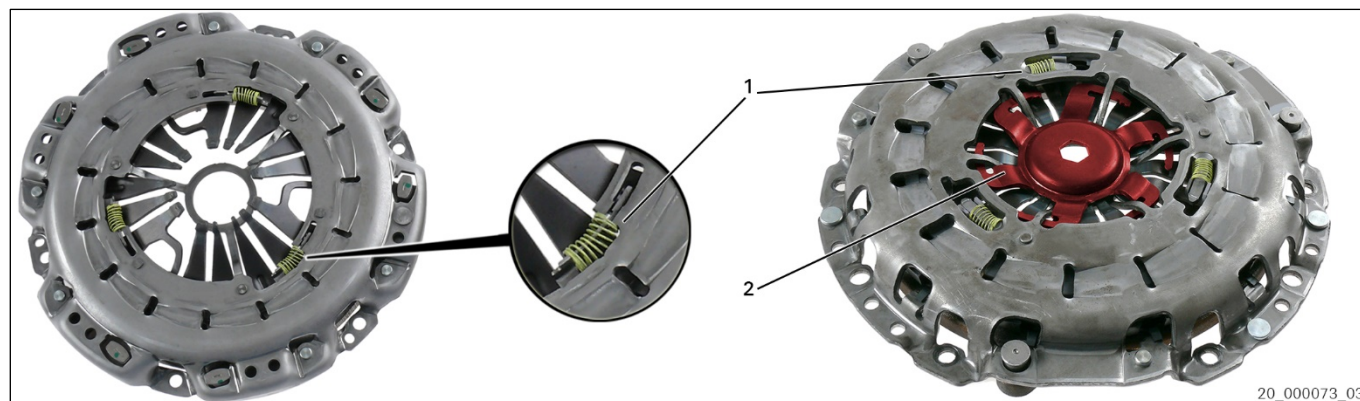

Fig. 3: XTend Tipo II sin/con pieza de bloqueo

1 Resortes de reajuste

2 Pieza de bloqueo

XTend Tipo II Versión sin pieza de bloqueo



Utilizar el dispositivo de sujeción con mandril de centrado (útil especial 4200 080 561) para montaje de plato de presión del embrague autoajustable XTend Tipo II sin pieza de bloqueo. Esto evita que se deforme la carcasa, lo que evita, a la vez, las pulsaciones en el pedal y un reajuste incontrolado.

XTend Tipo II Versión con pieza de bloqueo



Tras atornillar el plato de presión del embrague en el volante de inercia, retirar la pieza de bloqueo (2). Seguir las indicaciones de montaje SACHS 10332 IN y 11363 IN. Centrar el disco de embrague con mandril de centrado adecuado (útil especial 4200 080 561).

Reutilización o garantía

AVISO

Restablecer el mecanismo de ajuste puede provocar alteraciones funcionales.



Para el montaje y desmontaje, utilizar el útil especial 4200 080 561.



3. XTend Tipo III con resortes de reajuste no visibles (sin/con pieza de bloqueo)

Característica	Mecanismo de reajuste (2), husillo
Peculiaridad	Dependiendo del número de artículo, sin o con pieza de bloqueo (1).
Montaje / Reutilización / Garantía	Desmontaje y montaje: tener en cuenta las especificaciones del fabricante del vehículo.



Fig. 4: XTend Tipo III sin pieza de bloqueo

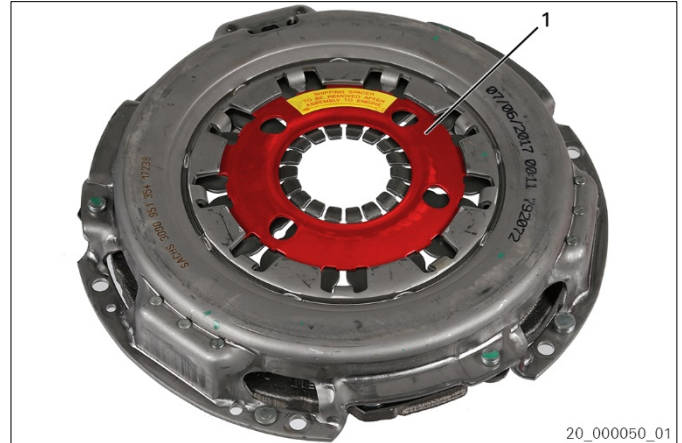

Fig. 5: XTend Tipo III con pieza de bloqueo

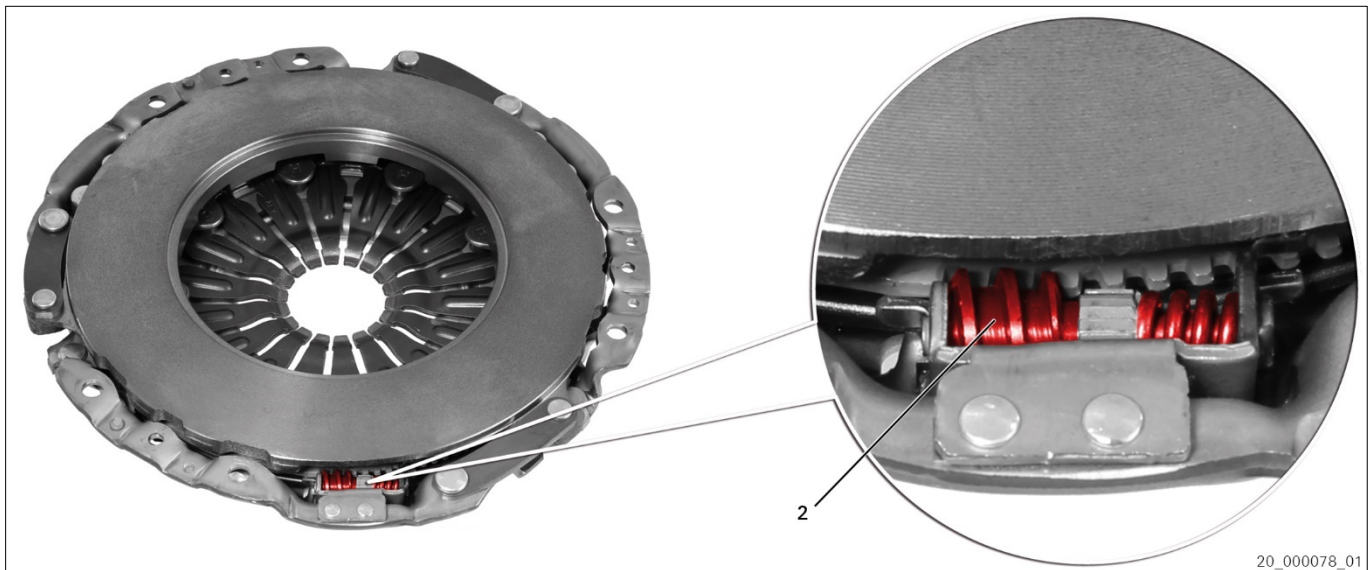

Fig. 6: mecanismo de reajuste XTend Tipo III (ejemplo)

1 Pieza de bloqueo

2 Mecanismo de reajuste

XTend Tipo III Versión con pieza de bloqueo



Tras atornillar el plato de presión del embrague en el volante de inercia, retirar la pieza de bloqueo (1). Seguir la información de servicio: 12497 ES [Embrague XTend tipo III].

Reutilización o garantía



Para el desmontaje y montaje, ZF Aftermarket recomienda el útil especial 4200 080 561. Seguir la información de servicio: 12832 ES [Embrague XTend - Desactivar la compensación de desgaste (útil especial)].



4. XTend Tipo IV con chapa de bloqueo (remachado)

Característica	Chapa de bloqueo (1)
Peculiaridad	—
Montaje / Reutilización / Garantía	Montaje y desmontaje solo con herramienta especial.



Fig. 7: XTend Tipo IV con chapa de bloqueo (remachado)

1 Chapa de bloqueo

XTend Tipo IV con chapa de bloqueo



Para montaje del plato de presión del embrague autoajustable XTend Tipo IV utilizar dispositivo de sujeción/útil especial. Esto evita que se deforme la carcasa, lo que evita, a la vez, las pulsaciones en el pedal y un reajuste incontrolado.

Reutilización o garantía



Para el montaje y desmontaje, utilizar el útil especial 4200 080 561. Tener en cuenta las indicaciones del fabricante del vehículo.

**5. Herramienta especial SACHS 4200 080 561**

Fig. 8: Útil especial: dispositivo de sujeción con mandril de centrado

El juego de herramientas del embrague sirve para el montaje y desmontaje profesional de los embragues XTend y de los embragues convencionales, así como para el centrado de los discos de embrague. El juego de herramientas del embrague no solo evita un reajuste erróneo del embrague XTend, sino que además evita la deformación de la carcasa en embragues convencionales durante el montaje.

Para el centrado del disco de embrague se suele utilizar la herramienta de centrado del embrague, también en motores sin cojinete piloto en el cigüeñal o con un diámetro de taladro del cigüeñal más grande que el diámetro de los cubos de los discos de embrague. Los dos elementos tensores y de centrado garantizan, con un elemento tensor, el centrado preciso en el disco del embrague, y con el otro elemento tensor, el centrado preciso en el cojinete piloto o en el taladro del cigüeñal.



Antes del montaje, revisar la excentricidad axial del disco de embrague: máx. 0,5 mm.

Los embragues con pieza de bloqueo se centran con un mandril de centrado especial.

¡Retire la pieza de bloqueo tras el montaje del plato de presión del embrague!

ZF Aftermarket recomienda cambiar principalmente el plato de presión, el disco de embrague y el cojinete de desembrague. ¡Seguir las Indicaciones de montaje y la información de servicio relevante!



Precaución al manejar el embrague. En caso contrario, podría modificarse el ajuste base necesario para la función (de fábrica).

Para montar y desmontar los platos de presión autoajustables sin pieza de bloqueo, utilizar el dispositivo de sujeción con mandril de centrado. Esto evita que se deforme la carcasa, lo que evita, a la vez, las pulsaciones en el pedal y un reajuste incontrolado.

