



## XTend Kupplung mit geschraubtem Anschlag - Verschleißausgleich manuell aktivieren



Abb. 1: XTend Kupplung / XTend clutch / embrayage XTend / Embrague XTend

- |   |                               |   |   |
|---|-------------------------------|---|---|
| 1 | Mutter / Nut / Écrou / Tuerca | 2 | Gehäuseanschlag geschraubt / Housing stop is bolted /<br>Butée sur carter vissée / Tope de la carcasa atornillado |
|---|-------------------------------|---|---|

### XTend Kupplung einbauen

- XTend Kupplungsdruckplatte an Schwungrad bzw. Zweimassenschwungrad (ZMS) schrauben. Befestigungsschrauben mit dem korrekten Anziehdrehmoment über Kreuz anziehen. Angaben des Fahrzeugherstellers beachten.
- Mutter (1) des Gehäuseanschlags (2) mit 8 Nm anziehen.  
→ Verschleißausgleich der XTend Kupplungsdruckplatte aktiv.

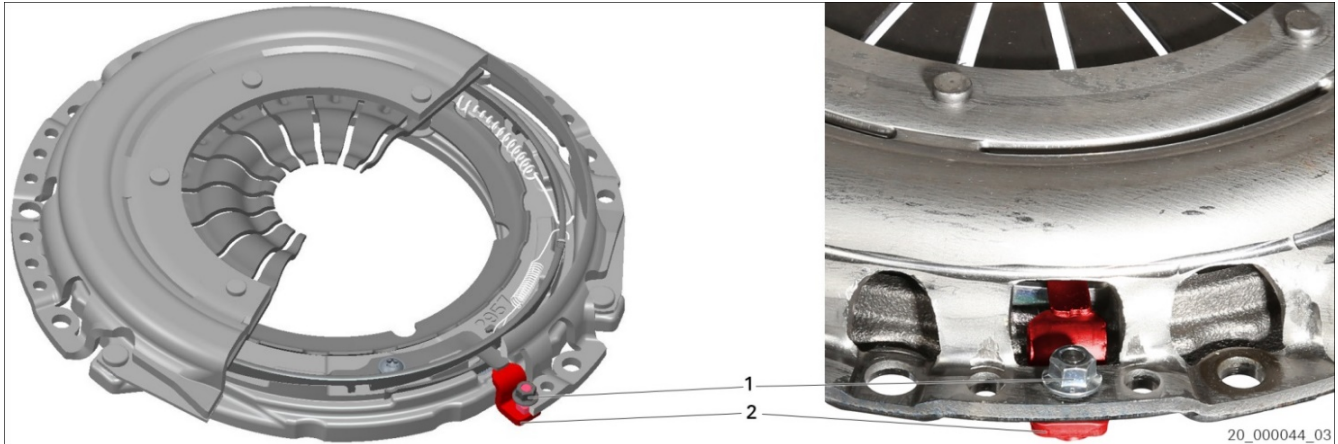
### XTend Kupplung ausbauen (zur Wiederverwendung)

- Mutter (1) des Gehäuseanschlags (2) lösen. Mutter (1) nicht komplett abschrauben.  
→ Verschleißausgleich der XTend Kupplungsdruckplatte inaktiv.
- Befestigungsschrauben über Kreuz lösen. Angaben des Fahrzeugherstellers beachten.

**i** Der inaktive Verschleißausgleich verhindert ungewolltes Verstellen bei Ausbau und Einbau.

- i**
- Serviceinformation beachten: 12012 | Kupplungsscheibe - Seitenschlag prüfen
  - Serviceinformation beachten: 11559 | Kupplungseinbau Pkw und Nfz - Nabenprofil fetten
  - Serviceinformation beachten: 11544 | Kupplungseinbau Pkw und Nfz Führungsrohr fetten/nicht fetten

## XTend Clutch With Bolted Stop – Activating Wear Compensation Manually

### How to install the XTend clutch

- Bolt the XTend clutch pressure plate onto the flywheel or dual-mass flywheel (DMF). Tighten the fastening screws crosswise, using the correct tightening torque. Observe the vehicle manufacturer specifications.
- Tighten the nut (1) on the housing stop (2) using a force of 8 Nm.  
→ Wear compensation on the XTend clutch pressure plate is activated.

### How to remove the XTend clutch (for reuse)

- Loosen the nut (1) from the housing stop (2). Do not unscrew the nut (1) completely.  
→ Wear compensation on the XTend clutch pressure plate is now inactive.
- Loosen the fastening screws crosswise. Observe the vehicle manufacturer specifications.

**i** The inactive wear compensation prevents unintentional misalignment at removal and reinstallation.

- i**
- Observe service information: 12012 | Clutch Disk - Check Lateral Run-Out
  - Observe service information: 11560 | Clutch Installation in PC and CV - Greasing the hub spline
  - Observe service information: 11545 | Clutch Installation in PC and CV - Greasing / not greasing the guide tube

**Embrayage XTend avec butée vissée – activation manuelle de la compensation de l'usure****Pose de l'embrayage XTend**

1. Visser le plateau de pression d'embrayage XTend au volant moteur ou volant bimasse. Serrer les vis de fixation en diagonale avec le couple correct. Respecter les indications du constructeur du véhicule.
2. Serrer l'écrou (1) de la butée sur carter (2) avec un couple de 8 Nm.  
→ Compensation d'usure active du plateau de pression d'embrayage XTend.

**Dépose de l'embrayage XTend (pour la réutilisation)**

1. Desserrer l'écrou (1) de la butée sur carter (2). Ne pas dévisser l'écrou (1) complètement.  
→ Compensation d'usure inactive du plateau de pression d'embrayage XTend.
2. Desserrer les vis de fixation en diagonale. Respecter les indications du constructeur du véhicule.

**i** La compensation d'usure inactive empêche un décalage accidentel lors de la dépose et de la pose.

- i** ▪ Respecter l'information de service : 12012 | Vérifier le voilage du disque d'embrayage
- Respecter l'information de service : 11561 | Installation de l'embrayage VP et VU - Graisser le profilé de moyeu
- Respecter l'information de service : 11546 | Installation de l'embrayage VP et VU - Graisser / Ne pas graisser le guide de butée

**Embrague XTend con tope atornillado: activar manualmente la compensación de desgaste****Montar el embrague XTend**

1. Atornille el plato de presión del embrague XTend al volante de inercia/volante de inercia bimasa (VBM). Apriete los tornillos de fijación en cruz, con el par de apriete correcto. Tenga en cuenta las indicaciones del fabricante del vehículo.
2. Apriete la tuerca (1) del tope de la carcasa (2) con un par de 8 Nm.  
→ Compensación de desgaste del plato de presión del embrague XTend activa.

**Desmontar el embrague XTend (para reutilizarlo)**

1. Afloje la tuerca (1) del tope de la carcasa (2). No desenrosque por completo la tuerca (1).  
→ Compensación de desgaste del plato de presión del embrague XTend inactiva.
2. Afloje los tornillos de fijación en cruz. Tenga en cuenta las indicaciones del fabricante del vehículo.

**i** La compensación de desgaste inactiva evita un desajuste accidental durante el desmontaje y el montaje.

- i** ▪ Prestar atención a la informacione de servicio: 12012 | Comprobación desviación lateral del disco de embrague
- Prestar atención a la informacione de servicio: 11563 | Montaje de embragues para automóviles y vehículos industriales - Engrasar el perfil del cubo
- Prestar atención a la informacione de servicio: 11547 | Montaje de embragues para automóviles y vehículos industriales - Engrasar / no engrasar el tubo de guía



قابض XTend مزود بمصد مُنَبَّت بمسمار ملولب - تنشيط تعويض التآكل يدويًا

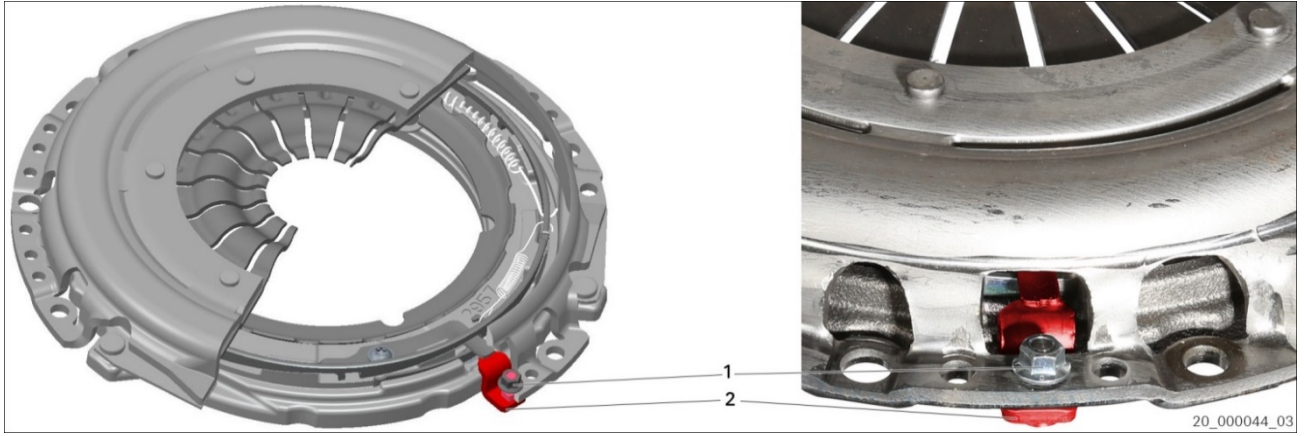

الشكل 1: قابض XTend

مصد مبييت مُنَبَّت بمسمار ملولب 2

1 صامولة

### تركيب القابض XTend

1. اربط لوح ضغط القابض XTend بالحذافه أو دولاب الموازنة مزدوج الكتلة (ZMS). اربط مسامير التثبيت تقاطعيًا باستخدام عزم دوران الشد الصحيح.  
يرجى مراعاة المعلومات التي تقدمها الشركة المصنعة للسيارة.
2. اربط صامولة (1) مصد المبييت (2) باستخدام عزم دوران الشد 8 نيوتن متر.  
تعويض تآكل لوح ضغط القابض XTend نشط.

### إزالة القابض XTend (لإعادة الاستخدام)

1. فك صامولة (1) مصد المبييت (2). لا تفك الصامولة (1) بالكامل.  
تعويض التآكل الخاص بلوح ضغط القابض XTend غير نشط.
2. فك مسامير التثبيت تقاطعيًا  
يرجى مراعاة المعلومات التي تقدمها الشركة المصنعة للسيارة.

يمنع تعويض التآكل غير النشط تغيير الضبط غير المرغوب فيه أثناء الفك والتركيب.



- مراعاة تعليمات الخدمة: 12012 | افحص قرص القابض - الانحراف الجانبي
- مراعاة تعليمات الخدمة: 11560 | تركيب القابض في سيارات الركاب والمركبات التجارية - تشحيم أسنان الصرة
- مراعاة تعليمات الخدمة: 11545 | تركيب القابض في سيارات الركاب والمركبات التجارية - تشحيم أنبوب التوجيه/ عدم تشحيمه



[www.aftermarket.zf.com/serviceinformation](http://www.aftermarket.zf.com/serviceinformation)